



Sistema para glaseado
de tienda

REVOLUTION

Glaseado de donas perfecto

think process!



Sistema para glaseado de tienda REVOLUTION

- de cero a una dona glaseada en menos de 1 minuto
- descongelar donas ultracongeladas (60 g) en 20-30 s
- el sistema para tienda tan fácil que puede manejarlo un niño
- decorar donas de diferentes maneras gastando poco
- trabajar de forma limpia e higiénica
- descongelar y glasear en un solo paso
- los productos se colocan ultracongelados directamente en el horno
- sin descongelar lentamente ni riesgos relacionados con ello
- depósito pequeño para trabajar de forma flexible con diferentes masas de glaseado
- de colocación flexible



Horno infrarrojo ITES – aproveche todas las ventajas del horneado infrarrojo

- posibilidad de reaccionar rápidamente a los deseos del cliente
- también hornee otros bocadillos, como rebanadas de pizza, bretzels, panecillos, y muchas otras cosas, en tiempo récord
 - con el ITES, ahorre hasta 70% de los tiempos de proceso
- menos pérdida de humedad al hornear
- mayor peso de horneado y más tiempo de frescura
- fácil manejo mediante control táctil con programas que pueden guardarse
- cumple con la norma higiénica NSF
- tamaño de la bandeja: 30 x 30 cm
- banda de malla con recubrimiento antiadherente
- altura máxima del producto: 80 mm

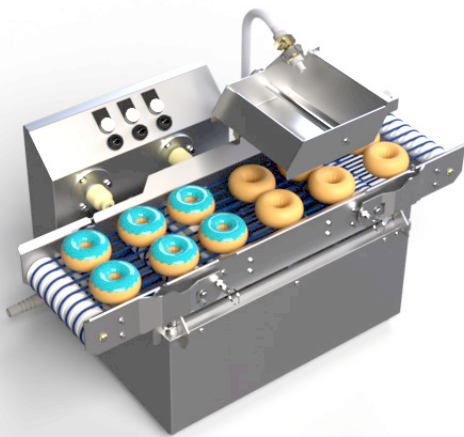

Glaseadora para tienda

- solución de mesa pequeña y eficiente
- sin salpicaduras, mantiene limpio el entorno
- flexible, con un depósito de glaseado pequeño
- fácil de limpiar
- después del glaseado, las donas se pueden decorar al gusto
- cantidad de llenado: aprox. 21 litros de masa de glaseado

Congelador

- almacenamiento higiénico de las donas sin procesar
- esto permite menos trabajo de limpieza que con los armarios de descongelación tradicionales
- compatible con cualquier congelador, independiente del horno y el glaseador



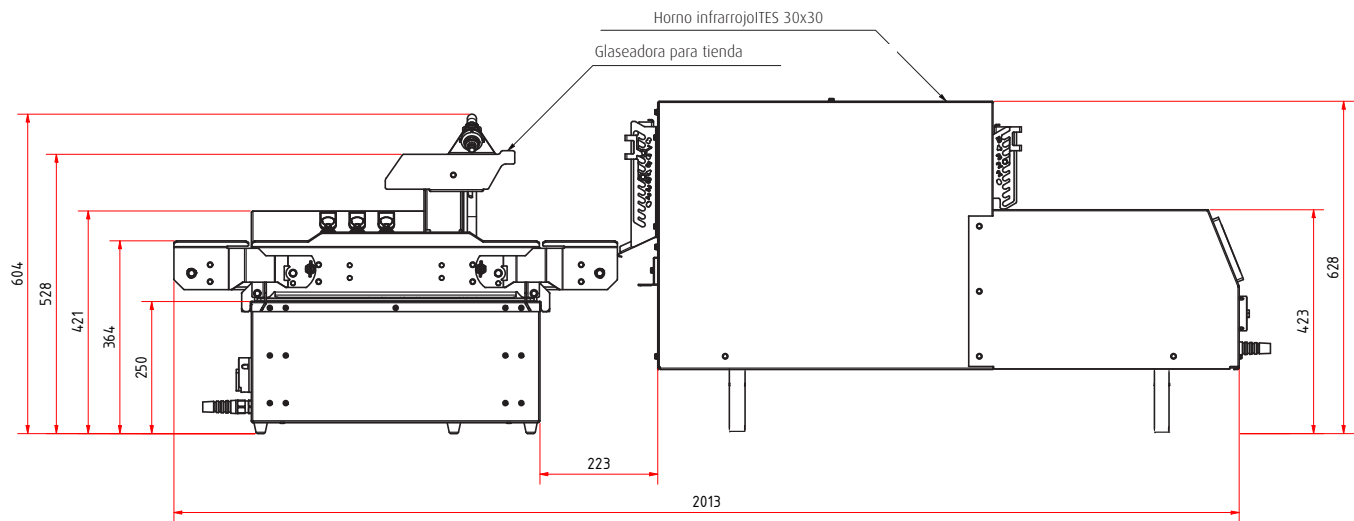

DATOS TÉCNICOS

Horno

Longitud	1.197 mm
Ancho	540 mm
Altura	610 mm
Tamaño de la bandeja	30 x 30 mm
Máx. altura del producto	80 mm
Peso	aprox. 95 kg
Voltaje/potencia	230 V/N/PE/50 Hz, 3,4 kW/15 A

Glaseador

Longitud	838 mm
Ancho	524 mm
Altura	604 mm
Peso	aprox. 43 kg
Voltaje/potencia	230 V/50 Hz/1-Phasig/1800 W
Cantidad de llenado	aprox. 21 litros

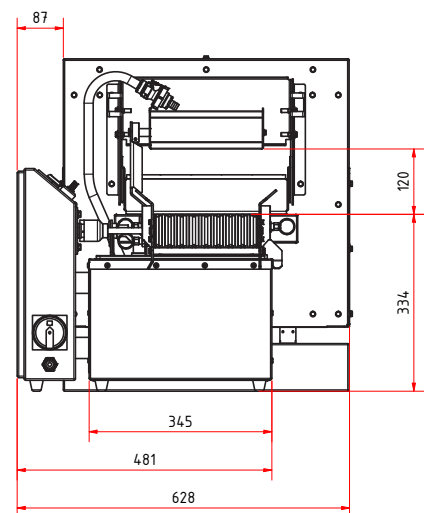

WP Lebensmitteltechnik RIEHLE GmbH
 Heinrich-Rieger-Str. 5 | D-73430 Aalen (Alemania)
 Tel. +49 7361 5580-0 | Fax +49 7361 5580-2281
 info@riehle.de | www.wp-riehle.de

